

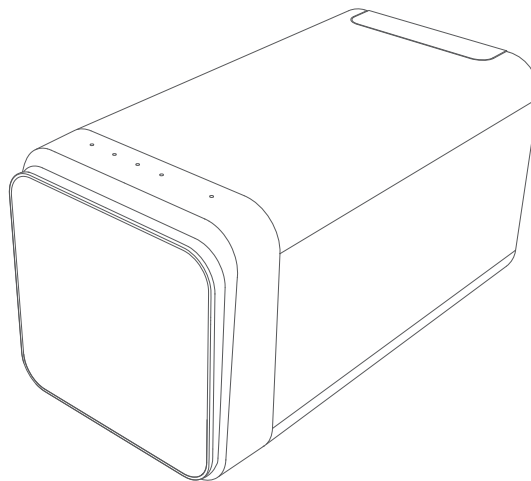

## Fordított ozmózis víztisztító rendszer

Beszereelési és használati útmutató



## Tartalom

01	Termék és kiegészítők	12	Bekötési rajz
			Vízáramlás rajz
02	Működési rajz		
03	Csap jelzőfény	13	Technikai adatok
	Szűrőtípusok és élettartamuk	14	Garancia
05	Beszerelés		
07	Működés		
08	Szűrőcsere		
09	Napi karbantartás		
10	Megjegyzések		
11	Hibaelhárítás		

## Bevezetés

Köszönjük, hogy a Quell vízszűrő termékeket választotta.

A garancia érvényesítéséhez őrizze meg a termék dobozán és a központi egységen feltüntetett gyártási számot.

A készülék beszerelése és használata előtt kérjük alaposan olvassa el a beszerelési és használati útmutatót.

## Termék és kiegészítők

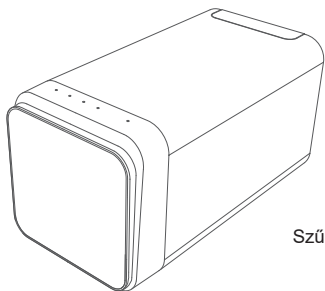

Szűrőegység

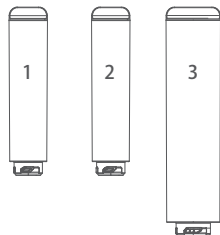

3 szűrőbetét  
Kombinált PP / CB szűrő x 1  
Szemcsés aktív szén szűrő (GAC) x 1  
Ozmotikus membrán 600GPD x 1

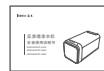

Használati utasítás x 1

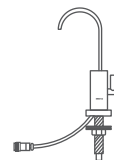

Okos csaptelep x 1

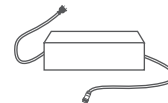

Tápegység x 1



Háromutas szelep x 1



1/4" adapter x 1



Rögzítőkapocs  
3/8" x 1  
1/4" x 4



3/8" tömlő x 1



1/4" tömlő x 1



Kötegelő x 1

## Működési rajz

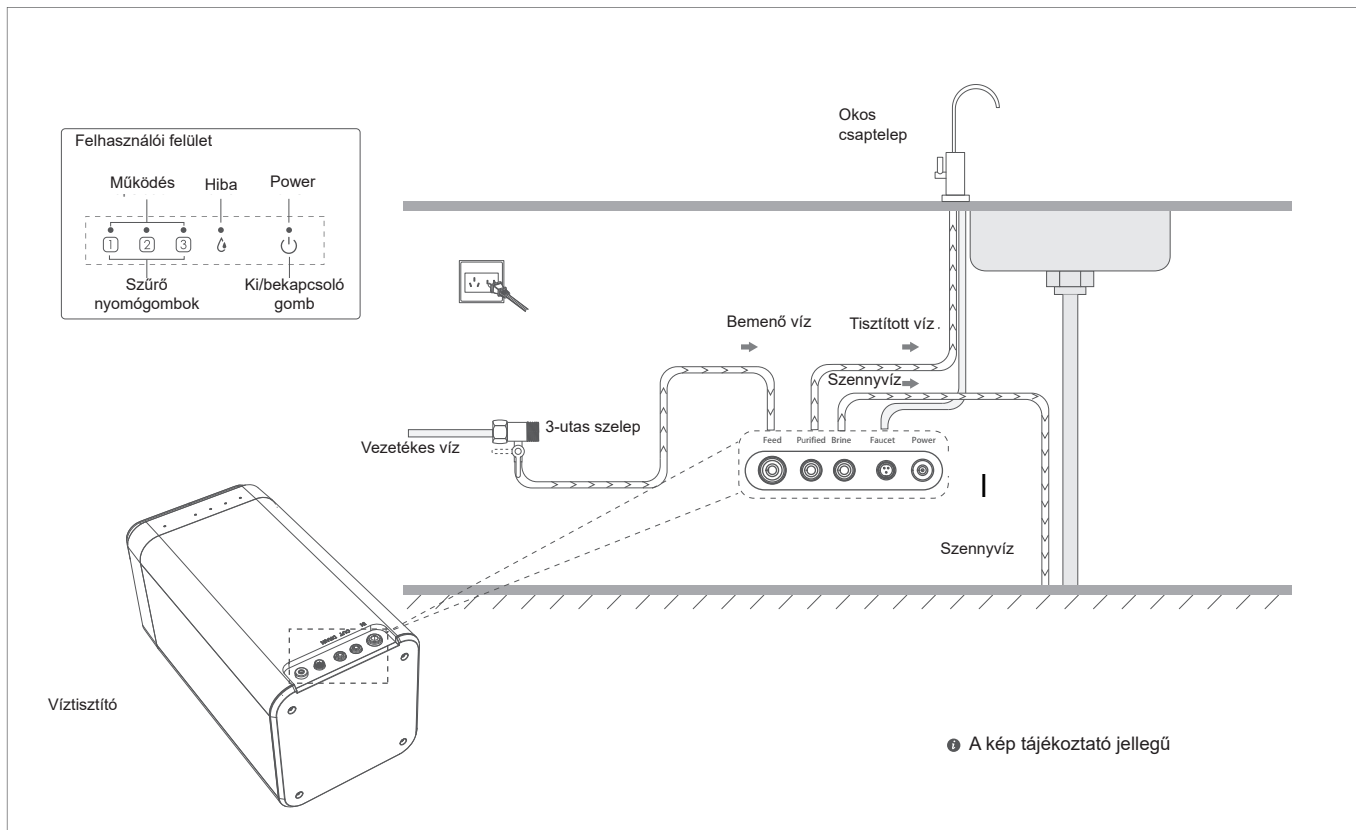

## Csap jelzőfény

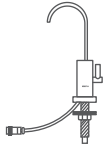
	Jelzőfény	
	Nincs fény	A csap el van zárva
	Kéken villog	Automatikus öblítés
	Kéken világít	A víz minősége megfelelő
	Narancssárgán villog	Hamarosan szűrőcsere szükséges
		A vízfolyás csökkent vagy korlátozva van
	Narancssárgán világít	Cserélje ki a szűrőt
A szűrő automatikus zárás módban van		
Rendellenes szűrt vízminőség		

- 1 A szűrő automatikus zárás módban van: Azt jelzi, hogy a víztisztító 2 órán keresztül folyamatosan működött. Húzza ki a tápegységet és kapcsolja be újra a gépet, majd nyomja meg és tartsa lenyomva 1,5 másodpercig a bekapcsológombot a bekapcsoláshoz, hogy visszatérjen normál üzemmódba.

## Szűrőtípusok és élettartamuk

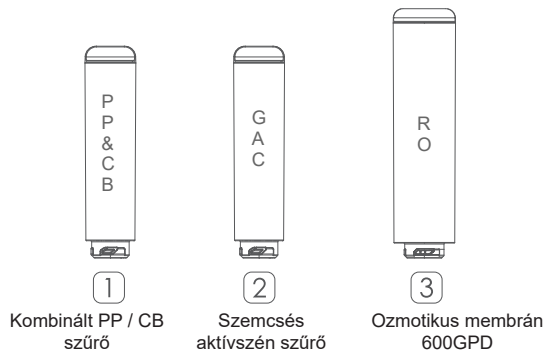

Szűrő	Szűrő típusa	Mit távolít el?	Csereperiódus
1	PP & CB	Eltávolítja a lebegő részecskéket (lerakódások, rozsda), klórt, illékony szerves vegyületeket, megszünteti a kellemetlen szagokat és utóíz.	< 6 hónap
2	GAC	Felfogja a szerves vegyszereket, megszünteti a kellemetlen szagokat és javítja az ízt.	< 12 hónap
3	RO	Az ozmotikus membrán segít megszüntetni a nehézfémeket (vas, réz, króm, ólom) fluoridokat, nitrátokat, sókat, vírusokat és baktériumokat.	24-36 hónap

- 2 A megadott időintervallumok tájékoztató jellegűek, nagyban függenek a szűrt víz minőségétől.

## Beszereelés

Beszereelés előtt ellenőrizze, hogy minden alkatrész megvan-e.

1. Nyissa ki a dobozt, vegye ki a szűrőegységet és az alkatrészeket.
2. Ellenőrizze, hogy a szűrőegységen illetve a dobozon lévő szériaszám egyeznek-e.
3. Ellenőrizze, hogy a szűrőegység közelében van-e áramforrás.

 Beszereelés előtt zárja el a vízellátást, hogy elkerülje az esetleges vízszivárgást.

### A háromutas szelep összeszerelése

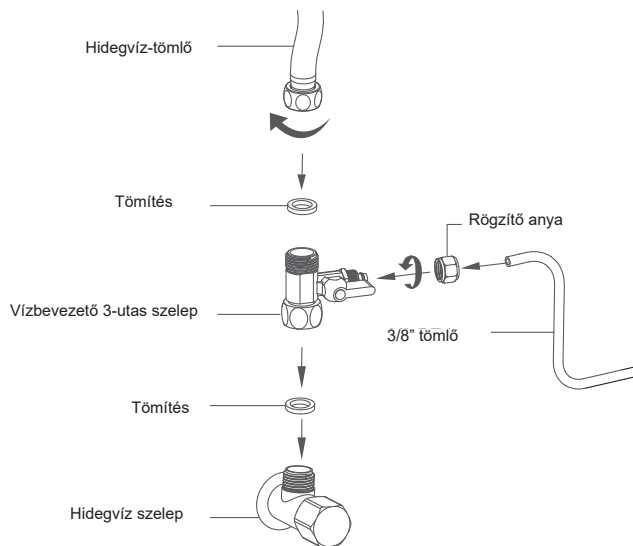

## Csap beszerelése

1. A mosogatón lévő lyukon keresztül helyezze be a csaptelepet, majd rögzítse alulról az alátéttel és az anyával. Csatlakoztassa a csaptelep vezetékét a szűrőegységhez.

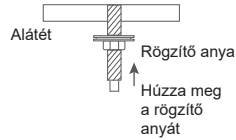

2. Kösse össze az 1/4" adaptert a menetes csatlakozóval.

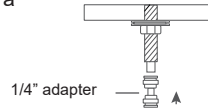

3. Csatlakoztassa az 1/4" tömlőt az 1/4" adapterhez.



4. Miután behelyezte a tömlőt, húzza finoman vissza, hogy be tudja helyezni a rögzítőkapcsot az 1/4" adapterbe.

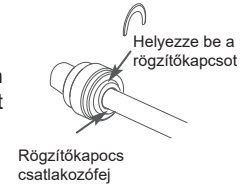

5. A tömlő eltávolításához először távolítsa el a rögzítőkapcsot, fogja meg a szorítófejet és húzza ki erőteljesen a tömlőt.

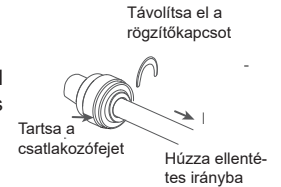

6. A csapon lévő kábelt csatlakoztassa a szűrőegység vezetékéhez.

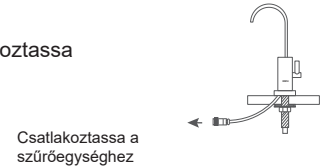

A tömlő méretre vágásakor figyeljen arra, hogy egyenesen vágja azt.

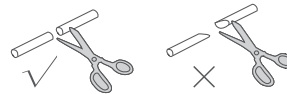

## Alkatrészek csatlakoztatása (lásd Működési rajz)

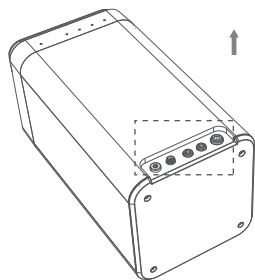
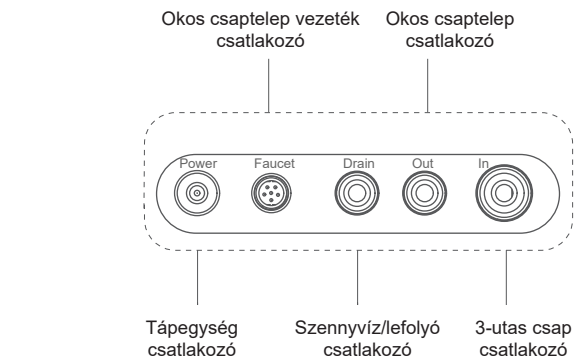

A DRAIN kimenetet csatlakoztassa a mellékelt megfűrható nyeregidommal a mosogató lefolyójához (a 3/8-os csőből megfelelő méretet levágva).



Hogyan telepítse a szűrőket az első használat előtt

Forgassa el az új szűrőt az óramutató járásával megegyező irányba, rögzítse és igazítsa a szűrőn található Zárt lakat ikont a szűrőegységen lévő ● ikonhoz.

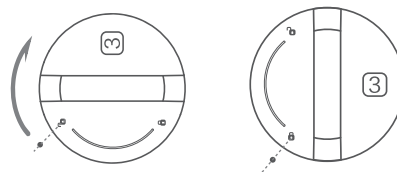

Ismételje meg a fent leírt műveletet a többi szűrővel is.

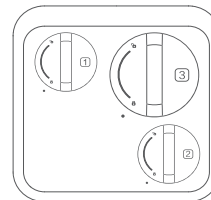



## Használati utasítások

Első használat előtt:

1. Nyissa ki a 3-utas szelep csapját, majd csatlakoztassa az egységet az áramellátáshoz.

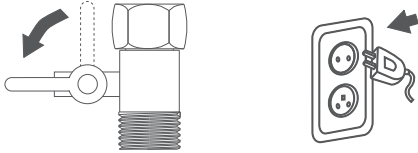

2. Nyomja meg a ki/bekapcsoló gombot 1,5 mp hosszan.

- i** Beszereléskor és az első használat során mossa át a szűrőket és a vezetékeket.
- i** Az átöblítés során előfordulhat, hogy finom szénpor, vagy buborékok kerülnek a vízbe, folyassa a vizet addig amíg tiszta víz nem folyik.



3. Kapcsolja be a víztisztító berendezést.

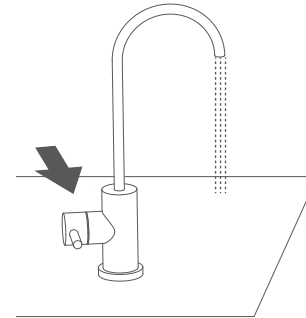

Kapcsolja be az okos csaptelepet. Az első használat során lehet, hogy finom szénpor, vagy buborékok lesznek a vízben, folyassa a vizet addig, amíg tiszta víz nem folyik.

- i** A szűrők élettartamának meghosszabbítása érdekében három intelligens öblítési funkcióval rendelkezik - indítási öblítés, rendszeres öblítés és csaptelepek elzárása. Az intelligens öblítés során vízöblítési hang hallható, ez normális.

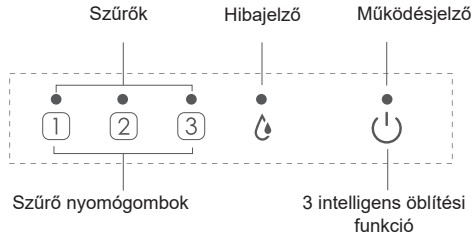

## Kijelző funkciói



Kijelző	Jelzőfény	Funkció leírása
<ul style="list-style-type: none"> <li>• ①</li> <li>• ②</li> <li>• ③</li> </ul>	Nem világít	A szűrő rendben van
	Világít	A szűrőt hamarosan cserélni kell
	Villog	Szűrőcsere szükséges
<ul style="list-style-type: none"> <li>• </li> </ul>	Nem világít	Nincs bekapcsolva
	Lassan villog	Készenléti üzemmódban
	Világít	Normál működés
<ul style="list-style-type: none"> <li>• </li> </ul>	Világít	Meghaladta a 2 órás folyamatos működést
	Villog	Nincs elegendő tápvíz vagy el van dugulva a bemenet

## Szűrőcsere

Zárja el a 3-utas csapot és húzza ki a készüléket a konnektorból.

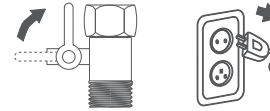

Távolítsa el a szűrőegység előlapját.

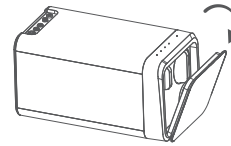

Forgassa el a cserélni kívánt szűrőt az óramutató járásával ellentétes irányba, amíg a szűrőn található Nyitott lakat ikon a szűrőegységen lévő • ikonnal egy vonalba kerül.

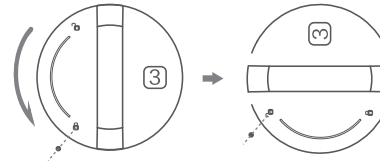

## Szűrőcsere

Helyezze be az új szűrőt, forgassa óramutató járásával megegyezően, rögzítse és igazítsa a szűrőn található Zárt lakat ikont a szűrőegységen lévő ● ikonhoz.

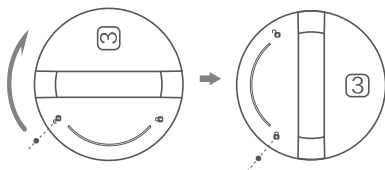

Nyissa meg a 3-utas csapot és csatlakoztassa a berendezést az áramellátáshoz. Nyomja meg a ki/bekapcsoló gombot 1,5 mp hosszan. Nyomja meg a cserélt szűrőhöz tartozó gombot 3 mp-ig.



Nyomja meg 1,5 mp-ig

Nyomja meg 3 mp-ig

Nyissa meg az okos csaptelepet, hogy átmossa a szűrőt.

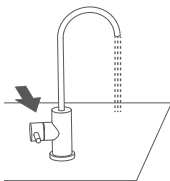

- ⓘ Az átöblítés során előfordulhat, hogy finom szénpor, vagy buborékok kerülnek a vízbe, folyassa addig amíg tiszta víz nem folyik.

## Napi karbantartás

Szűrőegység karbantartása

1. Törölje át egy puha törlőkendővel, makacs foltok vagy por esetén nedvesítse be a törlőkendőt és azzal törölje át.
2. A felület tisztításához ne használjon illékony folyadékokat mint például alkoholt, benzint, festékhígítót és egyéb hasonló anyagokat.

Ha a vízszűrőt hosszabb ideig nem használják

1. Zárja el a 3-utas csapot és húzza ki a készüléket a konnektorból.
2. Amennyiben újra használni szeretné, nyissa meg a 3-utas csapot és csatlakoztassa a berendezést az áramellátáshoz. Nyomja meg a ki/bekapcsoló gombot 1,5 mp hosszan.
3. Nyissa meg az okos csaptelepet, használat előtt ajánlott 1 percig folytatni a vizet.

- ⓘ Használat közben ne helyezzen gyúlékony és robbanásveszélyes anyagokat a víztisztító mellé.

## Megjegyzések

- A víz szűrése során normális, hogy a víztisztító enyhén rezeg és hangot ad ki.
- Amennyiben a tápvíz minősége nem felel meg a települési vízelőírásoknak, előkezelő rendszert kell telepíteni.
- Az optimális víznyomás 0,1-0,4 MPa. Alacsonyabb vagy magasabb víznyomás esetén szereljen fel nyomásfokozót vagy nyomáscsökkentőt.
- Amennyiben a víztisztító működésében hibát észlel, azonnal kapcsolja ki és zárja el a vízellátást.
- Ne használjon olyan alkatrészt, amelyet a gyártó nem hagyott jóvá, ellenkező esetben megszűnik a garancia.
- A szűrőket cserélje rendszeresen.
- A szűrőbetétek cseréjekor zárja el a 3-utas csapot és húzza ki a készüléket a konnektorból.
- A készülék tisztításához ne használjon folyó vizet, kizárólag száraz vagy nedves ruhával törölje át óvatosan.
- A felület tisztításához ne használjon illékony folyadékokat, mint például alkoholt, benzint, festékhígítót és egyéb hasonló anyagokat. Ne nehezedjen rá és ne ütögesse víztisztítót.
- A tápvíz hőmérséklete 5-38°C között legyen.
- Amennyiben a tápvíz hőmérséklete alacsonyabb, mint 5°C, zárja el a 3-utas csapot, majd nyissa meg a vízcsapot és folyassa a vizet kb. 1 percig.
- Hagyja, hogy a víztisztító belsejében lévő víz kifolyjon a koncentrátum vízcsőből, megakadályozva a víz befagyását és a víztisztító károsodását.
- Napfénytől védett helyen tárolja.

## Figyelmeztetés

- Az adaptert szerelje függőlegesen a falra vagy a bútorlapra, ne helyezze vízszintesen a szekrény alá.
- Ne használjon sérült tápegységet, csatlakozókat, valamint laza aljzatokat.
- Amennyiben a tápkábel sérült, biztonsági okokból javasolt, hogy szakember cserélje ki.
- Ne nyúljon a hálózati csatlakozóhoz nedves kézzel.
- Ne használja magas víznyomás esetén.
- Ne tartson gyúlékony, robbanásveszélyes, illékony vagy erős mágneses anyagokat a víztisztító közelében.
- Amennyiben nem szakember, ne próbálja meg szétszerelni vagy megjavítani a víztisztítót.
- Használja a víztisztítóhoz mellékelt új tömlőket, a régi tömlők nem használhatók fel újra.

## Hibaelhárítás

Hiba	Lehetséges ok	Megoldás
A víztisztító nem kapcsol be	Nincs az áramellátáshoz csatlakoztatva, a kapcsoló nincs bekapcsolva	Ellenőrizze a csatlakozást és a kapcsoló állapotát.
	Hálózati adapter meghibásodása	Ellenőrizze, hogy a hálózati adapter jelzőfénye világít-e.
A víztisztító szivárog	Hibás alkatrész	Kapcsolja ki azonnal a készüléket és zárja el a 3-utas csapot.
	A szűrő vagy a tömlő nincs csatlakoztatva	Ellenőrizze a szűrőket és a tömlő csatlakozását
Bekapcsolt állapotban nem folyik víz a csapból	A hideg víz vagy a 3-utas csap nincs megnyitva	Nyissa meg a csapot
Az okos csaptelepből lassan folyik a víz	A tömlő meg van törve	Ellenőrizze a tömlőket
	A 3-utas csap nincs teljesen megnyitva	Ellenőrizze, hogy nyitva van-e a csap
	A szűrő eltömődött	Cserélje ki a szűrőt
A szűrt víz minősége nem megfelelő	A szűrő elhasználódott	Cserélje ki a szűrőt
	A tápvíz minősége nem megfelelő	Ellenőrizze a vezetékes víz minőségét, szükség esetén telepítsen előszűrőt.
Nincs fényjelzés az okos csaptelepen	Az okos csaptelep vezetéke nincs csatlakoztatva	Ellenőrizze a vezeték csatlakozását
A víztisztító nem áll le, vagy folyamatosan elindul és leáll	Az okos csaptelep nincs teljesen elzárva	Zárja el teljesen az okos csaptelepet

## Bekötési rajz

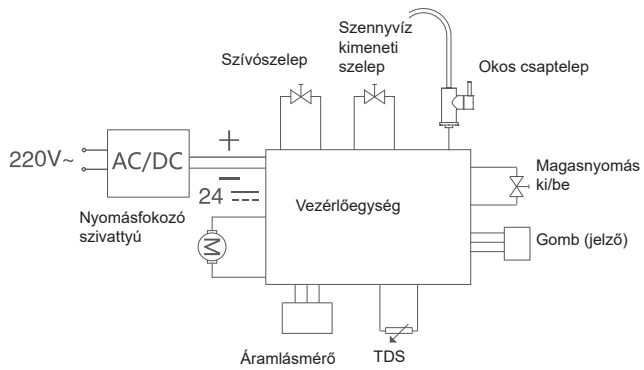

## Vízáramlás rajz

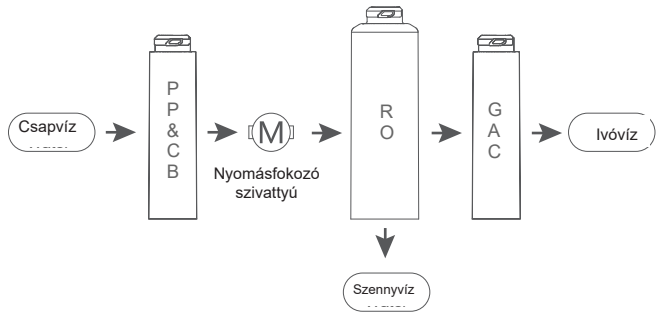

## Technikai adatok

Termék neve	Quell fordított ozmózis víztisztító rendszer
Termék típusa	QU-RO0600UTC-A600
Teljesítmény	95W
Tisztított víz átfolyás	1,5 L/perc
Teljes nettó vízmennyiség	2500 L
Teljesítmény	220V ~ 50 Hz
Vízforrás	Vezetékes víz
Tápvíz hőmérséklete	5-38 °C
Környezet hőmérséklete	4~40 °C
Tápvíz nyomás	0.1~0.4 MPa
Víznyomás	0.4 ~ 0.9 MPa
Méret	461 x 249 x 250 mm (H x Sz x M)

## Garancia

A gyártó a vásárlástól számított 2 évig vállal garanciát az anyag-illetve kivitelezési hibákért. A garancia nem terjed ki a fogyóeszközökre (pl.:szűrőbetét, kupak-pohár). A fogyóeszközök esetében csak a gyártáshibákra vonatkozik a garancia.

A garancia csak azoknak a hibásnak talált termékrészeknek cseréjére vagy javítására korlátozódik, amelyek a termék rendeltetésszerű összeszerelése és használata mellett keletkeztek.

Összeszerelés vagy használat során keletkezett mechanikai sérülések esetén nem érvényesíthető a garancia.

Termék típusa

---

Gyártási  
szám

---

Értékesítő

---

Vásárlás  
dátuma

---

A terméket Magyarországon forgalomba hozza:

Maxalarm Kft.  
6000 Kecskemét, Batthyány utca 25.  
[www.uell.hu](http://www.uell.hu)





